

CIRCULAR SIEVE

A gép különféle száraz porok, őrlemények stb. méret szerinti szétválogatására szolgál.

A berendezés alkalmas szemcsés, poros anyagok tisztítására, a tisztítandó anyagnál nagyobb és kisebb méretű szennyeződés eltávolítására. A szitáló keretekben tisztító elemek találhatóak, melyek megakadályozzák a nyílások eltömődését. Így biztosítva a nagy szitálási teljesítményt

A szitatest szabad mozgását gumirugók teszik lehetővé, mozgását vibromotor végzi. A vibromotoron kívül más mozgó alkatrészt nem tartalmaz ezért különösebb karbantartást nem igényel. Az egyes frakciók kifolyó csökjai a gép tengelye körül 180°-ban tetszőlegesen helyzetbe forgathatóak. Ezáltal a gépből kijövő anyagelvezetések a helyi adottságokhoz igazíthatóak. A berendezés két és három frakció szétválogatására alkalmas kivitelben készül.

Egy rostakerettel rendelkező gépet átfolyó rendszerű kialakításban is gyártjuk, mely csomagológép, felöntő garatok előtt ellenőrző, szitaként alkalmazható.



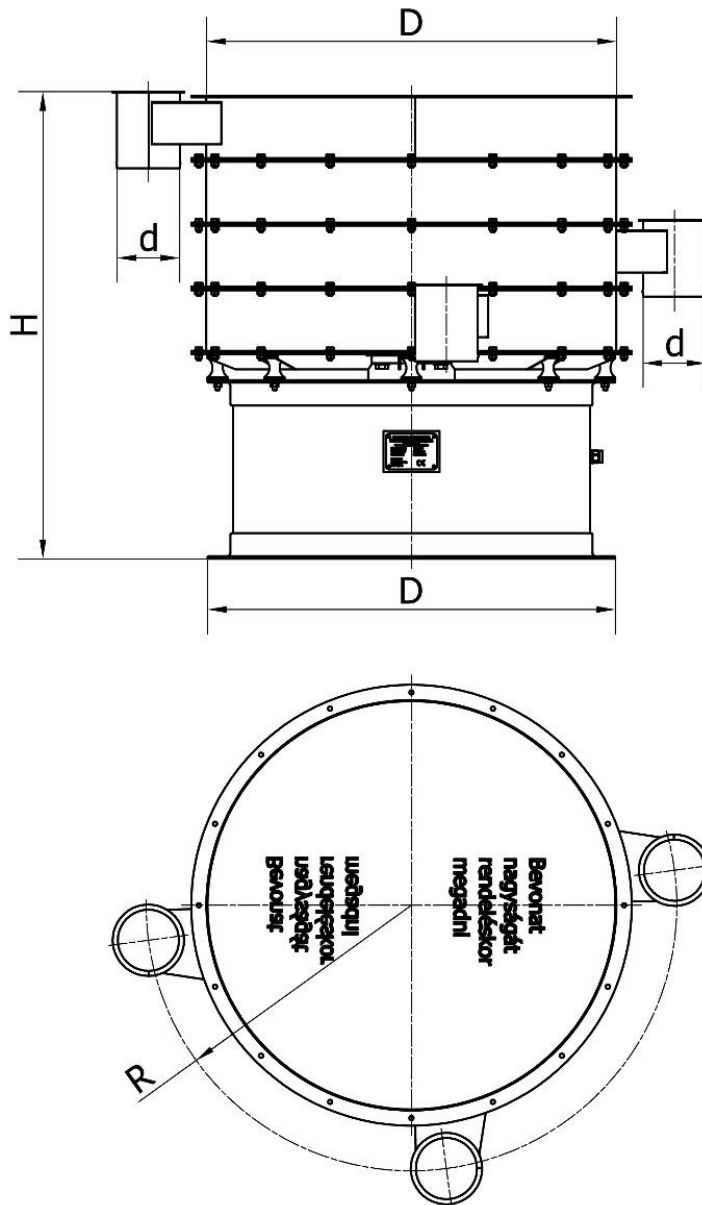

Típus	D (mm)	d (mm)	H (mm)	R (mm)	Teljesítmény (kW)
CS-800	800	123	915	520	0,525
CS-1200	1200	123	915	720	0,525



